

# PMS 5

Eine integrierte Software für Ihre gesamten Geschäftsprozesse

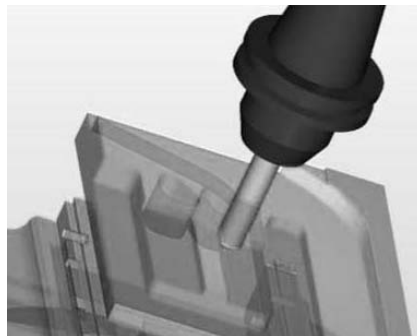

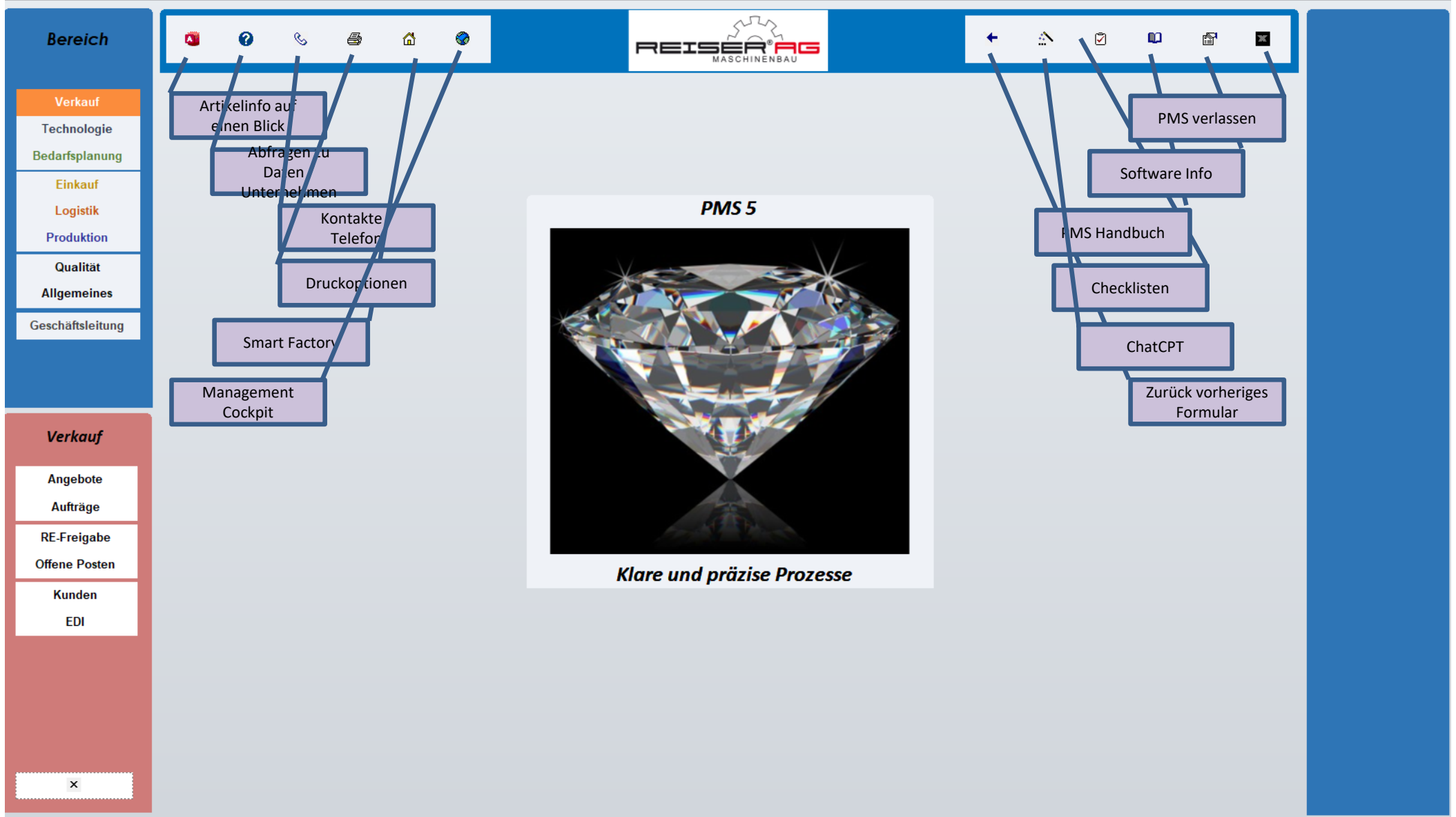



# Verkauf

Im *Verkauf* wird die komplette Auftragskette abgewickelt - vom Angebot bis zur Rechnungsfreigabe.



- Kalkulation und Erstellen von Angeboten
- Angebotsverfolgung und Terminüberwachung
- Rasche Übersicht über Verkaufspreise, Mengensstaffeln und Kalkulationspreise
- Auftragsbearbeitung inklusive Fakturierung
- Integrierte Adressverwaltung mit verschiedenen Ansprechpartnern, unterschiedliche Liefer- und Rechnungsadressen
- Offene-Posten-Verwaltung mit Mahnwesen
- Verwalten von Rahmen-, KANBAN-Aufträgen, Lieferabrufen nach VDA4905, SupplyON, Abrufe für spezielle Kundenwünsche (Airbus oder Liebherr), EDI-Anbindung und Konsi-Lager
- Papierlose Rechnungsabwicklung, Freigabeprozess und Archivierung der Rechnungen

# Technologie

*Technologie* ist die technische Seite von **PMS 5**.  
Hier werden alle Stammdaten der Artikel erfasst.



- Artikeldaten, Arbeitspläne, Stücklisten
- Zugriff direkt auf Bilder, Zeichnungen, CAD-Daten etc.
- Schnelle Vor- und Nachkalkulation
- Verwaltung Ihrer Arbeitsplätze und Verfahren sowie Erfassen von Fremdarbeitsgängen wie z.B. Härten
- Übersicht und Erfassen der Schnittwerte für die Werkzeuge
- Informationen über die regelmäßigen Wartungen mit Wartungsintervallen und fälligen Terminen
- Übergabe von Werkzeugdaten an Drittsysteme. Einlesen von Bestellbedarfen nach PMS aus diesen Systemen
- Erfassen von Energiedaten der Maschinen

# Bedarfsplanung

Die *Planung* berechnet, welche Artikel aufgrund der Kundenaufträge zu fertigen oder zu beschaffen sind.

*Planung*

<b>Neu</b>	
<b>Kt</b>	<b>Kt&gt;Üb</b>
<b>Ft</b>	<b>Ft&gt;Üb</b>
<b>Stüli-Ft</b>	<b>Kt/Rm</b>
<b>BG</b>	<b>BG&gt;Üb</b>
<b>Stüli-Bg</b>	<b>Kt/Ft</b>

×

- Bedarfsermittlung für Baugruppen, Fertigungsteile, Kaufteile und Rohmaterial
- Bestehende Fertigungs- und Montageaufträge sowie Lagerbestände, Reservierungen und Bestellungen werden berücksichtigt
- Berücksichtigung von Durchlauf- und Beschaffungszeiten mit Startterminen
- Einzelteile oder Kaufteile der Baugruppen werden in ihre Einzelteile aufgelöst und deren Bedarfe ermittelt
- Auf Knopfdruck Übernahme der einzelnen Bedarfe in eine Anfrage oder Bestellung für den Einkauf
- Fertigungs- oder Montageaufträge in die Produktion

# Einkauf

Der *Einkauf* von **PMS 5** sorgt für die richtige Lieferantenauswahl, ermöglicht die zügige Abwicklung von Anfragen und Bestellungen. Die rechtzeitige Warenbeschaffung wird damit zum Kinderspiel.



- Alle Daten und Preise auf einen Blick inklusive Einkaufshistorie
- Anfragen an Lieferanten und Übernahme der Anfrage direkt in eine Bestellung
- Anlegen von Bestellungen oder Übernahme aus der Bedarfsrechnung, Fremdvergabe von Arbeitsgängen
- Terminüberwachung, Mahnungen und Rahmenbestellungen
- Erfassen von Lieferantenrechnungen und Erstellen von Überweisungsdaten mit Übergabe an ein Bank-Programm
- Erstellen von Belastungen mit Rücklieferschein
- Freigabeprozess der Lieferantenrechnungen
- Lieferantenverwaltung mit Ansprechpartnern  
Lieferantenbewertung

# Logistik

Im Bereich *Logistik* steuern Sie Ihre Warenbewegungen.



- Buchen der Warenein- und -ausgänge
- Freigabe der Lieferscheine mit Begleitpapieren und Verwaltung der Packmittel
- Übersicht über die Verpackungs- und Transportmittel mit Auswertungen
- Frachtbriefe
- Transportroutenplanung
- Chargenverfolgung
- Liefer- u. Transportdaten nach VDA4913 und SupplyON Warenanhänger nach VDA4902
- Lagerverwaltung mit Korrekturmöglichkeit von Beständen oder Buchungen
- Inventurabwicklung und Auswertung



# Produktion

Im Modul *Produktion* überwachen Sie alle Fertigungs- und Montageaufträge.



- Fertigungs- oder Montageaufträge mit Barcode, Begleitzettel oder papierlose Fertigung
- Werkzeugmanagement
- FA-Planung – Feinplanung der Aufträge
- Messwerterfassung am Arbeitsplatz
- Kapazitätsplanung und Übersicht über die Auftragsbestände (Anbindung an Drittsysteme)
- Rückmeldedaten / Zeiterfassung (BDE)
- Kameraüberwachung der Maschinen
- Betriebsmittelverbrauch
- Steuern von Wartungsarbeiten
- Erfassung von Störungen und Servicezeiten an Maschinen und Anlagen

# Qualitätssicherung

Als Teil-Modul der **DIN EN ISO 9001** stellt Ihnen die Qualitätssicherung in **PMS 5** eine Vielzahl von Tools zur Verfügung.



- Prüfpläne mit Freigabepfung des ersten Teiles, Prozessprüfpläne und Erstmusterprüfbericht
- Erfassen von Messwerten
- Verwalten der Prüfmittel und Kalibrierdaten
- Bearbeitung und Auswerten von Kundenreklamationen mit 8-D-Report
- Fehlerbericht an Lieferanten
- Erfassen von Fehlern in der eigenen Produktion
- Erfassung von Schulungsbedarfen inklusive Durchführung und Dokumentation der Ergebnisse
- Festlegen und Bewerten der Mitarbeiter-Qualifikationen
- Checkliste für interne Abläufe

# Allgemeines

Übergreifende Themen wie Texte werden hier verwaltet und gepflegt.  
**PMS 5** passt sich damit ganz an Ihre Bedürfnisse an.



- Zeiterfassung „Kommt / Geht“, Zeitmodelle und Schichtverwaltung
- Tätigkeitsliste – Zuordnung der Tätigkeiten auf die einzelnen Kostenstellen
- Planen von Abwesenheitstagen und Freigabe
- Bestellanforderung direkt aus der Produktion (z.B. Betriebsmittel, Werkzeuge) mit automatischem Bestellprozess
- Ausgabe und Übersicht von Prüf- oder Betriebsmittel
- Auswahltexte für Eingaben und Ausdrücke
- Firmentexte
- Informationen zu Stellenbeschreibungen

# Geschäftsleitung

Mit exakten Daten über das Betriebsgeschehen sichern Sie Ihrem Unternehmen einen Informationsvorsprung.  
**PMS 5** liefert Ihnen relevante Fakten und Kennzahlen jederzeit – immer aktuell.



- Auswertungen über Umsätze, Auftrags-, Bestell- und Lagerbestände. Auswertungen können speziell für Sie angepasst werden
- FIBU-Übergabe an z.B. DATEV, Lexware. Beleglose Verarbeitung von Bankdaten, Zahlungssavise etc.
- Verwalten Ihrer Personaldaten inklusive Qualifikationen, Beurteilung und Vergütung
- Firmendaten für Grundeinstellungen
- Administratorrechte für Vergabe von Zugangsberechtigung, Datenpflege etc.

# PMS - Das Produktions-Management-System

## RKS Software GmbH

Zeppelinstraße 5  
72519 Veringenstadt  
Telefon 07577-9359001

Torkelbergstraße 18f  
78465 Konstanz  
Telefon 07531-44510

Info@rks-soft.de  
www.rks-soft.de

**PMS 5** ist eine moderne und umfassende **Software**.

Sie wurde aus der Praxis entwickelt.

Damit werden alle Anforderungen eines **kleinen bis mittleren** Fertigungsbetriebes abgedeckt.

**PMS 5** basiert auf wesentlichen Teilen der **DIN EN ISO 9001**.

Die Software eignet sich für alle **produzierenden Betriebe** wie z.B.:

- Maschinenbau
- Zulieferer und Lohnbearbeiter
- Werkzeug- und Vorrichtungsbau

Die Anwendung ist auf der Datenbank **Access™** aufgebaut.

Als Option steht eine SQL-Datenbank zur Verfügung.

Integriert in die leistungsfähige **Microsoft-Office**-Umgebung ist ein einfacher Datenaustausch mit **Word™**, **Excel™** oder **Project™** und weitere möglich.

Mit **PMS 5** besitzen Sie eine innovative Software-Technologie im Unternehmen.

**PMS 5** begleitet Sie sicher **in die Zukunft**.